

95 000 60 057 661-1
T-199.250.09.000.СБ

Серия В3.005-5 выпуск 2. Альбом 3.

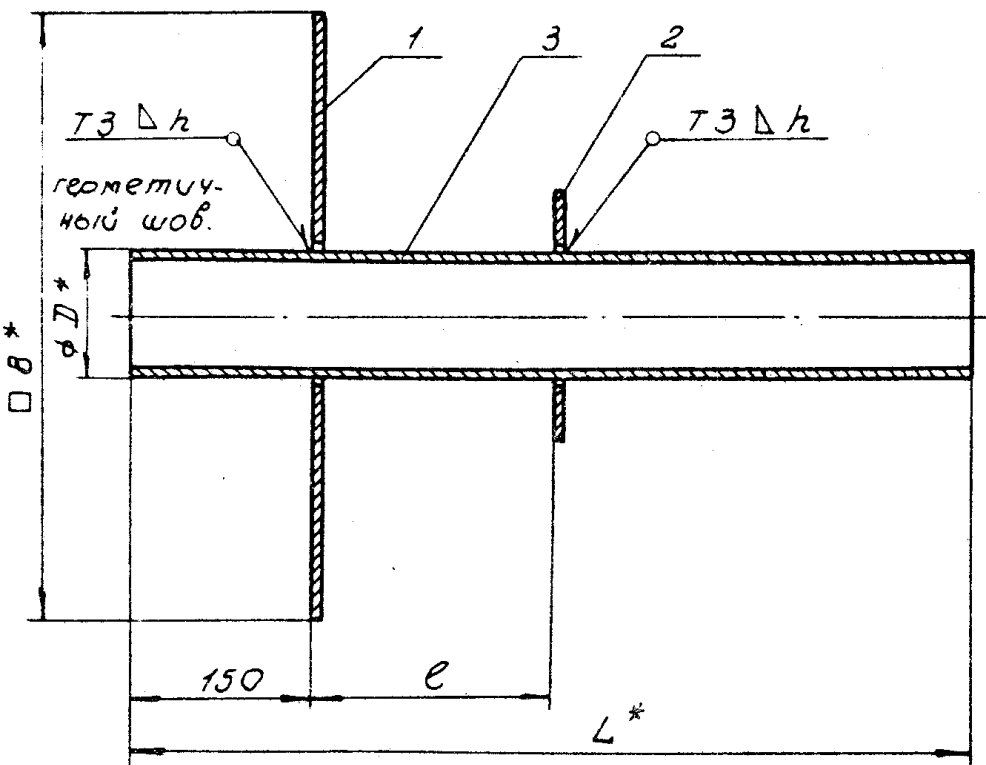

- 1. Сварные швы по ГОСТ 5264-80.
- 2. * Размеры для справок.
- 3. Предельные отклонения размеров:
 $\pm \frac{IT14}{2}$
- 4. Шероховатость обработанных поверхностей деталей без чертежа не ниже $Rz 80$

Лист № 9010
Лист № 9011
Лист № 9012
Лист № 9013
Лист № 9014

				T-199.250.09.000.СБ			
				КОНСТРУКЦИЯ			
Изм.	Лист	№ докум.	Позн.	Дата	Лит.	Масса	Листов
Разроб.	Яшухина	Яшух	5.01.83	пропуска комму-		ст.	-
Проф.	Большаков	Больш	15.01.83	кация КЛК-3.		табл.	
Т. контр.	Мартынов	Март	18.1.84	Сборочный чертеш.	Лист 1	Листов 4	
И. контр.	Мартынов	Март	18.1.84		8/4 14262		
Утв.	Савельев	Сав	22.1.84				

Копировал-Халанская 17359 04 24 формат 110

95 00060 058661-L

Обозначение	Размеры, мм.					Масса кг.
	Д	е	Л	В	h	
T-199.250.09.000.	45	150	600	450	3	12,7
-01	45	175	650	450	3	12,8
-02	45	200	700	450	3	13,0
-03	45	250	800	450	3	13,4
-04	50	150	600	450	3	12,8
-05	50	175	650	450	3	13,0
-06	50	200	700	450	3	13,2
-07	50	250	800	450	3	13,6
-08	54	150	600	450	3	13,0
-09	54	175	650	450	3	13,2
-10	54	200	700	450	3	13,5
-11	54	250	800	450	3	13,9
-12	57	150	600	460	3	13,7
-13	57	175	650	460	3	13,9
-14	57	200	700	460	3	14,1
-15	57	250	800	460	3	14,6
-16	76	150	600	480	3	15,7
-17	76	175	650	480	3	16,0
-18	76	200	700	480	3	16,3
-19	76	250	800	480	3	16,9
-20	89	150	600	490	3	16,8
-21	89	175	650	490	3	17,2
-22	89	200	700	490	3	17,6
-23	89	250	800	490	3	18,3
-24	108	150	600	510	4	19,6

Узм.	Лист	№ докум.	погр.	Дата	T-199.250.09.000. СБ.	Лист
						2

Копированная. Холанская 17359-04 25 Формат 118

T-199.250.09.000.СБ

Продолжение

Обозначение	Размеры, мм.					масса кг
	Д	е	Л	В	h	
-25	108	175	650	510	4	20,1
-26	108	200	700	510	4	20,6
-27	108	250	800	510	4	21,6
-28	133	150	600	530	4	22,0
-29	133	175	650	530	4	22,7
-30	133	200	700	530	4	23,3
-31	133	250	800	530	4	24,6
-32	159	150	600	560	4	26,7
-33	159	175	650	560	4	27,6
-34	159	200	700	560	4	28,4
-35	159	250	800	560	4	30,1
-36	219	150	600	620	6	38,2
-37	219	175	650	620	6	39,8
-38	219	200	700	620	6	41,4
-39	219	250	800	620	6	44,5
-40	273	150	600	670	6	53,5
-41	273	175	650	670	6	56,1
-42	273	200	700	670	6	58,7
-43	273	250	800	670	6	63,9
-44	325	150	600	730	6	63,4
-45	325	175	650	730	6	66,6
-46	325	200	700	730	6	69,7
-47	325	250	800	730	6	75,9
-48	426	150	600	830	6	93,8
-49	426	175	650	830	6	98,9
-50	426	200	700	830	6	104

Изм.	Лист	№ докум.	Подп.	Дата	T-199.250.09.000.СБ.	Лист
						3

Копировал-Халанская 17359-84 16Формат 110

Т-199.250.09.000.СБ

Продолжение

Обозначение	Размеры мм.					Масса кг
	Д	Е	Л	В	Н	
-51	426	250	800	830	6	114,3
-52	530	150	600	930	6	115,4
-53	530	175	650	930	6	121,9
-54	530	200	700	930	6	128,3
-55	530	250	800	930	6	141,1

Изм	Лист	№ докум.	Подп.	Дата	Т-199.250.09.000.СБ	Лист
						4

Копирован - Халачинская 17359 04 27 формат НБ

Серия 03.005.5. Выпуск 2. Альбом 3.

T-199.250.09.001

✓ (✓)

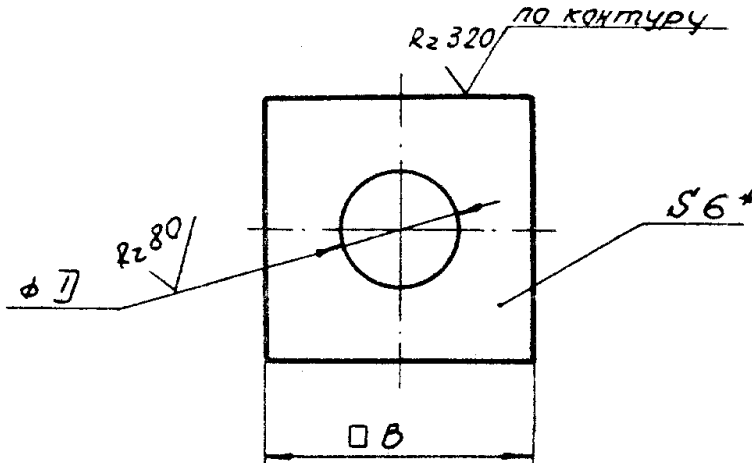

Обозначение	Размеры мм		Масса кг.
	D	B	
T-199.250.09.001	47	150	0.98
-04	52	150	0.96
-08	56	150	0.95
-12	59	160	1.08
-16	78	180	1.3
-20	91	190	1.39
-24	110	210	1.62
-28	135	230	1.82
-32	161	260	2.58
-36	221	320	3.01
-40	275	370	3.65
-44	327	430	4.76
-48	428	530	6.46
-52	532	630	8.23

1.*размер для справок.
2.Предельные отклонения размеров отверстий - по Н14, валов - по h14.

T-199.250.09.001

Изм.	Лист	№ докум.	Подп.	Дата	Лист	Масса	Масштаб
Разр.		Яшухина	Яшух	5.08.81	Ограничитель		
Проб.		Большакова	БШ	15.01.81			
Т.контр.		Мартынов	МФ	18.1.81			
И.контр.		Мартынов	МФ	18.1.81	Лист	5-ПН-6 ГОСТ 19903-74*	В/4 14262
Утв.		Савельев	СВ	27.1.81	Лист	8 СТЗ сн ГОСТ 14637-79	

Копурбай-Халанская 917359 040890 формат НВ